



**BENUTZERHANDBUCH
2018**

**20.0 ECO
20.0 RACING**



OSET Corp

**425 Kristen Ct, Unit 6
Montrose, CO 81401, USA
303 990-2390.**

<http://www.OSETBIKES.com>

info@OSETBIKES.com

Einleitung	-	Seite 4
Bitte Lesen	-	Seite 5
Warn-, Vorsichts- und sonstige Hinweise:	-	Seite 6
Sicherer Betrieb	-	Seite 7
Verantwortung für die Sicherheit	-	Seite 9
Zusammenfassung	-	Seite 10
Bike-Merkmale	-	Seite 11
Auspacken und Montage	-	Seite 12
Schalter	-	Seite 16
Knöpfe und Anzeigen	-	Seite 17
Antriebskette	-	Seite 18
Motorpflege	-	Seite 19
Federung	-	Seite 20
Aus-/Einbauen des Rades:	-	Seite 21
Einstellung der Bremsen	-	Seite 22
Seitenverkleidung- und Akkuentfernung	-	Seite 23
Ladeanweisungen	-	Seite 24
Wichtige Hinweise zum Laden	-	Seite 25
Akkuverwendung, -pflege & -wartung	-	Seite 26
Akkupflege & -entsorgung	-	Seite 27
Bike Wartung, Reinigung & Lagerung	-	Seite 28
Flussdiagramm zur elektrischen Diagnose	-	Seite 29
Verkabelung	-	Seite 30
Schaltdiagramm	-	Seite 31
So machen Sie Ihr OSET startklar:	-	Seite 32
Fahrerweisungen & Sicherheitstipps	-	Seite 33
Üben im Stand:		Seite 33
Erste Fahrt:	-	Seite 34
Aufstehen Lernen	-	Seite 35
Etwas Technik	-	Seite 36
Eingeschränkte Gewährleistung:	-	Seite 37
Kontakt:	-	Seite 38

ZU DIESEM BENUTZERHANDBUCH UND ZUR SICHERHEIT

Zunächst möchten wir Ihnen danken, dass Sie sich ein OSET Elektro-Trial-Bike gekauft haben. Hierbei handelt es sich um eine ernstzunehmende Maschine, die von Kindern in einer vollständig kontrollierten und sicheren Umgebung zu verwenden ist.

Als Käufer/Eigentümer der Maschine sind SIE der verantwortliche Erwachsene, dessen Aufgabe darin besteht, den/die Fahrer jederzeit zu schützen. Wenn Sie diese Aufgabe an einen anderen Erwachsenen übertragen, liegt es in IHRER VERANTWORTUNG, dieses Benutzerhandbuch sowie alle relevanten Informationen an die Person zu übergeben, welche diese Rolle übernimmt, und zweifelsfrei sicherzustellen, dass der Fahrer sicher überwacht und angeleitet wird.

Ihr OSET ist zu einem großen Grad verstellbar und kann speziell an den Fahrer angepasst werden. Bitte achten Sie darauf, dass die Maschine nicht von anderen Kindern oder Erwachsenen verwendet oder eingestellt wird. Wahrscheinlich werden viele Kinder darum bitten, eine Runde drehen zu dürfen. LASSEN SIE DIES NICHT ZU. Sie kennen wahrscheinlich die Fähigkeiten, den Konzentrationsgrad und die Aufmerksamkeitsspanne des Kindes, für das Sie die Maschine gekauft haben. JEDES KIND IST ANDERS und es ist für Sie unmöglich, andere Kinder angemessen zu beaufsichtigen.

Ihr OSET wird durch einen leistungsstarken Elektromotor angetrieben. Die Drehknöpfe MÜSSEN den Fähigkeiten des Fahrers entsprechend eingestellt werden. Bitte beachten Sie, dass, selbst wenn die Geschwindigkeit niedrig eingestellt ist, das vollständige Drehmoment des Bikes immer noch zur Verfügung steht, wenn Motorleistung und Gas-Annahme auf eine hohe Stufe gestellt sind. Dies bedeutet, dass die Maschine durch Betätigung des Gasgriffs sehr schnell auf die gewünschte Geschwindigkeit beschleunigt wird. Ihr OSET hat ein großes Potential und kann mit steigendem Können des Fahrers besser ausgeschöpft werden, jedoch ist es UNBEDINGT ERFORDERLICH, dass der verantwortliche Erwachsene den gesamten Lernprozess überwacht und stets seine gesamte Aufmerksamkeit darauf richtet.

SIE SIND DAFÜR VERANTWORTLICH, ALLE MÖGLICHEN SITUATIONEN VORHERZUSEHEN UND DIE FAHRUMGEBUNG ENTSPRECHEND ZU ÜBERWACHEN.

Damit sind nicht nur Maschine und Fahrer gemeint, sondern auch Fahrgelände und -umgebung.

Unsere Maschinen sind praktisch geräuschlos und können an vielen Orten benutzt werden, wo Benzin-Bikes nicht verwendet werden können. Sie eignen sich hervorragend zum Üben im Garten hinter oder vor dem Haus, in Garagen und sogar im Haus! OSET Mini-Bikes sind **ausschließlich** für den **Offroad-Einsatz** vorgesehen und dürfen nicht auf öffentlichen Straßen oder Gehsteigen verwendet werden. **Bitte informieren Sie sich über alle örtlichen Gesetze und beachten Sie diese.** OSETs dürfen nur in sicheren Bereichen gefahren werden, wo alle Gesetze eingehalten werden und alle erforderlichen Genehmigungen erteilt sind.

OSETs sind erstaunlich vielseitig und können von den ersten Stufen des Fahrerlernens bis hin zu den Nationalen Motorrad-Trials-Wettbewerben für Kinder eingesetzt werden. Das Geheimnis für gutes Fahren liegt darin, viel zu fahren. OSETs ermöglichen dies und durch sie kann der Lernprozess sowohl für die Kinder als auch für die Erwachsenen sehr erfreulich sein. Wir danken Ihnen nochmals dafür, dass Sie ein OSET gekauft haben, und hoffen, dass Sie – und Ihr Kind – die Fahrt genießen werden!

Ian Smith, Präsident, OSET CORP.

BITTE LESEN SIE DIESES BENUTZERHANDBUCH VOR DER INBETRIEBNAHME!

Um die optimale Leistung Ihres neuen OSETs – und den sicheren Betrieb – zu gewährleisten, ist es wichtig, dass Sie die Maschineneigenschaften vollständig verstehen. Dieses Handbuch enthält WICHTIGE INFORMATIONEN, die jeder Besitzer vollständig verstehen muss.

ELTERN/ERZIEHUNGSBERECHTIGTE

Wenn ein Kind Ihr OSET in Betrieb nimmt, sind SIE DAFÜR VERANTWORTLICH, die Maschine einzustellen und sicherzustellen, dass sie korrekt und sicher betrieben wird. Ihr OSET verfügt über einen Geschwindigkeitsdrehknopf, mit dem die Geschwindigkeit zwischen Schritt- und Maximalgeschwindigkeit reguliert wird. Es hat außerdem einen Drehknopf für das „Mapping“ des Ansprechverhaltens des Gasgriffs. Damit kann das Ansprechverhalten des Gasgriffs von sehr langsam bis hin zu sehr schnell eingestellt werden. Der wichtigste Drehknopf ist der Motorleistungs-Drehknopf; der OSET-Regler kann eine große Leistung abgeben.

Diese Leistung ist mit Respekt zu behandeln und muss erlernt werden. Lassen Sie den Fahrer zu Beginn IMMER mit der niedrigsten Geschwindigkeits-, Gas-Annahme- und Motorleistungseinstellung fahren. Auch bei niedriger Gas-Annahme ist eine hohe Motorleistung vorhanden, weshalb der Fahrer lernen muss, damit umzugehen. Diese Einstellungen müssen vom verantwortlichen beaufsichtigenden Erwachsenen vorgenommen werden. Erlauben Sie dem Kind niemals, die Einstellungen zu ändern oder ohne geeignete Aufsicht zu fahren.

Durch Einweisung und Übung in einer kontrollierten Situation kann das Kind lernen, wie es die Maschine sicher und unter Kontrolle betreibt. Wenn sich das Kind in den ersten Phasen des Lernprozesses sicher fühlt, wird sein Vergnügen deutlich erhöht. Bitte befolgen Sie die Anweisungen in diesem Handbuch, bevor Sie die Maschine in Betrieb nehmen.

SERVICE/GEWÄHRLEISTUNG

Bitte wenden Sie sich an Ihren örtlichen Einzel-/ Zwischenhändler, falls Sie Fragen zu Ihrem OSET Elektro-Bike haben.
Die Händlerkontaktdaten finden Sie auf der Website osetbikes.com.

NUR OFFROAD-EINSATZ!

OSET Elektro-Bikes sind ausschließlich für den Offroad-Einsatz vorgesehen und dürfen nicht auf öffentlichen Straßen oder Gehsteigen verwendet werden. Bitte informieren Sie sich über alle örtlichen Gesetze und beachten Sie diese.

In diesem Benutzerhandbuch werden die folgenden Symbole und Begriffe verwendet, um Sie auf Warn-, Vorsichts- und sonstige Hinweise aufmerksam zu machen:

Begriff:

WARNUNG!

Bedeutung: Diese Bezeichnung verweist auf eine Warnung. Eine Warnung kennzeichnet eine mögliche Gefahrensituation, die – wenn sie nicht vermieden wird – außer zu einem Sachschaden, zu Körperverletzung oder zum Tod führen könnte. Lesen Sie den bei der Warnung angeführten Text, damit Sie mit der spezifischen Gefahr vertraut sind.

Begriff:

VORSICHT

Bedeutung: Diese Bezeichnung verweist auf einen Vorsichtshinweis. Ein Vorsichtshinweis kennzeichnet eine mögliche Gefahrensituation, die – wenn sie nicht vermieden wird – zu einem Schaden an der Ausrüstung oder zu einem unbeabsichtigten Systemausfall führen kann. Lesen Sie den beim Vorsichtshinweis angeführten Text, damit Sie mit der spezifischen Gefahr vertraut sind und den Schaden oder Systemausfall vermeiden.

Begriff:

HINWEIS

Bedeutung: Diese Bezeichnung verweist auf einen Hinweis. Der bei einem Hinweis angeführte Text enthält hilfreiche oder sonstige entsprechende Informationen.

Wir bitten Sie, alle Warn-, Vorsichts- und sonstigen Hinweise auf Ihrem OSET Elektro-Bike sowie in diesem Handbuch zu lesen, zu verstehen und zu befolgen.

Wenn Sie diese wichtigen Informationen nicht verstehen, wenden Sie sich bitte an Ihren verkaufenden Händler/Zwischenhändler oder an die OSET Kundenserviceabteilung

WARNUNG!

Der Einsatz dieses Fahrzeugs auf Straßen und Durchgangsstraßen ist rechtswidrig und gefährlich. Bei einem Einsatz auf der Straße wird der Fahrer von Autofahrern und anderen Fahrzeugen gefährdet. Der Einsatz auf der Straße kann zu Unfällen mit Todesfolge oder schweren Verletzungen und Sachschaden führen. Informieren Sie sich über örtliche Gesetze und Vorschriften, damit Sie wissen, wo und wie Sie dieses Produkt gesetzeskonform verwenden können.

WARNUNG!

Dieses Fahrzeug muss unter der Aufsicht eines Erwachsenen benutzt werden, damit gewährleistet wird, dass eine sichere Fahrweise eingeführt und befolgt wird. Auch wenn ein Kind das für die Benutzung dieses Fahrzeugs empfohlene Alter hat, haben nicht alle Kinder die Stärke, die Fähigkeiten oder das Urteilsvermögen, die für den sicheren Betrieb dieses Fahrzeugs notwendig sind. Ein Elternteil sollte die Benutzung dieses Fahrzeugs durch sein Kind zu jedem Zeitpunkt beaufsichtigen. Eltern sollten die weitere Benutzung dieses Fahrzeugs nur dann erlauben, wenn sie feststellen, dass ihr Kind das für den sicheren Betrieb des Fahrzeugs notwendige Können und Urteilsvermögen besitzt.

WARNUNG!

• NUR BETREIBER! KEINE BEIFAHRER!

- Lange Haare, lockere Kleidung oder vom Fahrer getragene Gegenstände müssen bedeckt werden, damit sie sich beim Fahren nicht in den beweglichen Fahrzeugteilen oder in der Umgebung verfangen.
 - Überschreiten Sie nicht das Gewichtslimit. Schwerere Fahrer können die Leistung deutlich verringern und/oder das Fahrzeug instabil machen und/oder die Bremsen und andere Steuergeräte überlasten. Schwerere Fahrer können Schäden am Fahrwerk verursachen, welche nicht unter die Gewährleistung fallen.
 - Berühren Sie keine beweglichen oder heißen Teile.
 - Fahren Sie nicht in der Nacht oder bei schlechten Sichtverhältnissen.
 - Tauchen Sie dieses Fahrzeug nicht in Wasser.
 - Fahren Sie nicht auf steilem oder unebenem Gelände. Bei Fahrten auf steilem oder unebenem Gelände erhöht sich die Wahrscheinlichkeit eines Kontrollverlusts und Sturzes stark.
 - Fahren Sie nicht schneller, als es die Bedingungen für einen sicheren Betrieb zulassen. Durch zu schnelles Fahren wird die Wahrscheinlichkeit eines Kontrollverlusts und Sturzes stark erhöht.
- Der Fahrer sollte sicher auf dem Fahrzeug sitzen und abfahrbereit mit hochgeklapptem Seitenständer sein, bevor er das Fahrzeug einschaltet.

WARNUNG!

Ein hochwertiger Helm, der vom Landeskontrollorgan zugelassen wurde, stellt die effektivste Einzelmaßnahme dar, um den Schweregrad einer Verletzung im Falle eines Unfalls zu verringern.

Tragen Sie **IMMER** einen zugelassenen Helm, wenn Sie dieses Fahrzeug fahren. Da dieses Fahrzeug für den OFFROAD-Einsatz vorgesehen ist, ist es sehr wahrscheinlich, dass Staub und sonstiger Schmutz in die Luft geschleudert werden, was zu Verletzungen am Auge führen kann, wenn keine Schutzbrille getragen wird.

OFFROAD-Fahrten stellen den Fahrer vor viele Gefahren, beispielsweise losen Schmutz und Kies, Hindernisse und weitere Situationen, die schwer vorherzusehen und zu vermeiden sind. Die Wahrscheinlichkeit eines Sturzes ist hoch. Tragen Sie Handschuhe und Handgelenks-, Knie- und Ellenbogenschützer. Wenn keine angemessene Sicherheitsausrüstung getragen wird, wird im Falle eines Unfalls die Wahrscheinlichkeit von tödlichen oder schweren Verletzungen erhöht.

WARNUNG!

Wenn dieses Fahrzeug nicht in einem ordnungsgemäßen Zustand gehalten wird, kann dies zu einem Unfall mit Todesfolge oder schweren Verletzungen und Sachschaden führen. Sollten Sie Fragen zur richtigen Pflege und Wartung dieses Fahrzeugs haben, wenden Sie sich an Ihren verkaufenden Händler/Zwischenhändler oder an den OSET Kundenservice unter info@osetbikes.com.

Vergewissern Sie sich vor jedem Fahrtantritt, dass alle Schrauben und Muttern fest sitzen und dass die Reifen ordnungsgemäß befüllt sind. Überprüfen Sie vor jedem Fahrtantritt, ob die Gas- und Bremssteuerung frei beweglich sind. Stellen Sie die Antriebskette ein und schmieren Sie sie bei Bedarf. Auf den Seiten 18-30 dieses Handbuchs befinden sich weitere Informationen zu Service, Reparatur und Wartung. Auf der OSET Website finden Sie Wartungsanleitungen.

Dieses Fahrzeug sollte für eine regelmäßige Wartung **MINDESTENS** einmal pro Jahr – häufiger aber, wenn es unter schwierigen Bedingungen benutzt wird – zu Ihrem verkaufenden Händler gebracht werden.

WARNUNG!

Wenn die Warnungen & Anweisungen in diesem Handbuch nicht vollständig befolgt werden, kann dies zu schweren Verletzungen oder zum Tod und zu einem bleibenden Schaden an Ihrem OSET führen.

Nun liegt es an Ihnen. Wir haben alles getan, um Ihnen ein sicheres und verlässliches Produkt zur Verfügung zu stellen. Wir bitten Sie, die folgenden Richtlinien für den sicheren Betrieb Ihres OSET Elektro-Trial-Bikes zu lesen, zu verstehen und zu befolgen:

Gehen Sie vor jedem Fahrtantritt die Kontrollliste durch.

Nehmen Sie ihr OSET nicht in Betrieb, wenn ein Schaden ersichtlich ist.

Setzen Sie sich umgehend mit Ihrem örtlichen Einzel-/Zwischenhändler oder dem OSET Kundenservice in Kontakt.

- **Aufsicht:** Die Fahrer müssen jederzeit von verantwortlichen Erwachsenen beaufsichtigt werden. Der Fahrer sollte sich niemals außer Sicht- und Hörweite befinden. Ein Erwachsener muss die Fahrbedingungen und die Fahrtauglichkeit des Bikes **IMMER** beurteilen und billigen, bevor das Bike in Betrieb genommen wird. Stellen Sie immer sicher, dass der Fahrer vorsichtig, mit angemessener Geschwindigkeit und unter Beibehaltung der vollständigen Kontrolle fährt. Stellen Sie sicher, dass das Gelände dem Können des Fahrers entspricht.
- **Helme & Schutzkleidung:** Nichts hilft besser dabei, den Schweregrad von Verletzungen bei Unfällen zu verringern, als ein hochwertiger Helm. Bitte sorgen Sie dafür, dass Ihr OSET niemals ohne Helm gefahren wird. Fahrer sollten auch geeignete Fahrbekleidung – Handschuhe, Schutzbrille und Stiefel – tragen. Stiefel sollten **KEINE SENKEL HABEN**. Schnürsenkel und lockere Kleidung oder auch langes Haar könnten sich in den Rädern, Ketten oder Kettenrädern verfangen.
- **Nur Ein Fahrer:** Ihr Bike wurde für einen Fahrer und **KEINE** (0) Beifahrer gebaut. Die Beförderung eines Beifahrers würde die Maschine überlasten und das Handling verändern. Lassen Sie dies nicht zu.
- **Überlasten Sie das Bike nicht:** OSETs sind für kleine, leichtgewichtige Fahrer ausgelegt. Eine Überschreitung des Gewichtslimits beeinträchtigt das Handling der Maschine und führt möglicherweise zu Schäden.
- **So lautet das Gesetz; befolgen Sie es:** Befolgen Sie alle Gesetze. OSET Bikes sind **AUSSCHLIESSLICH FÜR DEN OFFROAD-EINSATZ** vorgesehen. OSET Bikes dürfen nicht auf öffentlichen Straßen oder Gehsteigen verwendet werden. Der Käufer, Besitzer und/oder die Fahrer dieser Maschine ist/sind direkt dafür verantwortlich, alle örtlichen, staatlichen und bundesstaatlichen Gesetze zum Fahren und zur Verwendung dieser Maschine zu kennen und zu befolgen.
- **Nacht:** Fahren Sie nicht in der Nacht oder bei schlechten Lichtverhältnissen.
- **Wetter & Fahrbedingungen:** Bike-Bremsen funktionieren nicht gut, wenn sie nass sind. Fahren Sie nicht bei Regen oder Schnee. Bitte beachten Sie, dass sich der Bremsweg im Vergleich zu trockenen Bedingungen verdoppeln oder verdreifachen kann. Fahren Sie langsamer und bedenken Sie Ihre Haltevorgänge im Voraus, indem Sie die Bremsen **VIEL** früher betätigen. Erlauben Sie den Kindern nicht, in Gelände zu fahren, das für sie zu steil ist.
- **Wartung:** Als wir es verpackten, hat alles problemlos funktioniert: Bitte warten Sie Ihr Bike. In diesem Handbuch finden Sie dafür Anweisungen. Wir haben noch kein Bike erfunden, das auf sich selbst aufpasst.

Überprüfen Sie vor jedem einzelnen Fahrtantritt die Bremsen und die Reifen und ob alle wichtigen Befestigungselemente fest sitzen. Stellen Sie sich vor, Sie sind ein Pilot, der sein Flugzeug vor Abflug auf Mängel überprüft. Der Pilot weiß, dass sein Leben von der Flugtauglichkeit seines Flugzeugs abhängt; das Leben des Fahrers hängt von der Fahrtauglichkeit seines Bikes ab.

Bitte lassen Sie Ihr Bike **MINDESTENS** einmal pro Jahr von einem professionellen Mechaniker überprüfen. Dies stellt eine kleine Investition in das Wohlbefinden des Fahrers dar.

- **Akku:** Wir haben Ihr OSET Elektro-Bike mit einem verschlossenen Bleiakkumulator ausgestattet. Wir haben dem Akku ein eigenes Kapitel dieses Handbuchs gewidmet. Bitte lesen und verstehen Sie diese wichtigen Informationen. Sollten Sie Fragen haben, zögern Sie wie üblich nicht, uns zu kontaktieren.
- **Lesen Sie dieses Handbuch von vorne bis hinten:** Darin befinden sich viele wichtige Informationen, die Sie wissen müssen. Raten Sie nicht, wie die Maschine eingestellt, geladen oder gefahren wird. Wir haben Empfehlungen, in denen erklärt wird, wie Sie Ihr OSET einstellen, warten und fahren. Lesen Sie diese bitte sorgfältig.
- **Wenden Sie sich bei Fragen oder Problemen an uns:** Sie erreichen uns unter den Nummern auf der Rückseite dieses Handbuchs. Sie bekommen auch bei OSET-Händlern Hilfe.

ZUSAMMENFASSUNG

1. **AUFSICHT.** Eine Beaufsichtigung durch einen verantwortlichen Erwachsenen ist jederzeit erforderlich.
2. **TRAGEN SIE EINEN HELM & SCHUTZKLEIDUNG** Der Fahrer muss BEI JEDER FAHRT einen Helm & angemessene Schutzkleidung tragen.
3. **KEINE BEIFAHNER.**
4. **ÜBERSCHREITEN SIE DAS GEWICHTSLIMIT DER MASCHINE NICHT.**
5. **BEFOLGEN SIE ALLE GESETZE**
6. **FAHRBEDINGUNGEN.** Bei nassen oder rutschigen Bedingungen sind Bremswirkung und Bodenhaftung deutlich verringert. Das Gelände variiert, fahren Sie also verantwortungsvoll!
7. **FAHREN SIE NICHT** bei schlechten Lichtbedingungen.
8. **BITTE WARTEN SIE IHR BIKE.**
9. **PFLEGEN SIE IHREN AKKU.**
10. **LESEN, STUDIEREN UND VERSTEHEN SIE DIESES HANDBUCH IN SEINER GESAMTHEIT.**
11. **Wenn Sie irgendeinen Aspekt der Benutzung und der Pflege Ihres Bikes nicht verstehen, wenden Sie sich BITTE an den OSET Kundenservice.**

WARNUNG!

OSET Bikes sind ausschließlich für den Betrieb bei bestimmten Spannungen ausgelegt. Die Verwendung eines anderen Akkus mit einer Spannung, die höher als die angegebene ist, führt zu einem Motorausfall. Solche Modifikationen und/oder Änderungen an ihren Produkten betrachtet die OSET CORP als wesentliche Veränderung an solchen Produkten, durch die jegliche Gewährleistungen und/oder Garantien vollständig erlöschen, und die OSET CORP übernimmt keine Verantwortung für jegliche Verletzungen, Todesfälle und/oder andere(n) Schaden/Schäden, welche(r) durch solche Modifikationen hervorgerufen wird/werden.

BIKE-MERKMALE - 20.0 ECO

Leistung:

- Höchstgeschwindigkeit - 17 mph (27 km/h)
- Gewichtslimit (Fahrer) - 100 lbs (45,5 kg)

Getriebe:

- 10Z Ritzel, 86Z Kettenrad. #219 Kette.

Motor:

- 1200 W 48 V OSET Gleichstrom-Neodym-Magnetmotor.

Chassis:

- Rahmen & Schwinge - Stahlrahmen & Schwinge.
- Federung (Vorne) - Teleskop-Luftfedergabel, verstellbare Zugstufe.
- Federung (Hinten) - Stahlfederdämpfer, verstellbare Zugstufe.
- Räder - 19" Aluminiumlegierung, 36H Naben aus Legierung.
- Reifen - 2,5 x 20,0" vorne & hinten.
- Bremsen - Hydraulische Scheibenbremse, 160 mm vorne & hinten.
- Fußrasten - Gusslegierung.
- Lenker - Legierung.



Controller:

- 48 Volt, 100 Ampere Pulsweitenmodulation mit Inline-Relais und -sicherung.
- Externer Geschwindigkeits-, Motorleistungs- und Gas-"Mapping/Annahme"-Drehknopf.

Gasgriff:

- Drehtyp mit LED-Akkuladungsanzeige.

Akku:

- 4 X 12 V 10 Ah verschlossener AGM-Bleiakku. 4 Akkus in Serie.
- Abmessungen - 151 mm x 65 mm x 110 mm (jeweils).

Schalter, Drehknöpfe und Anschlüsse:

- Schlüsselschalter und Wippschalter auf dem Lenker zum Ein- und Ausschalten.
- Gas-Mapping-/Annahme-Drehknopf. Verstellbares Ansprechverhalten.
- Geschwindigkeitsdrehknopf. Geschwindigkeitsanpassung.
- Motorleistungsdrehknopf. Motorleistungsanpassung gesamt.

Größe:

- Radstand - 41,3" (1050 mm)
- Sitzhöhe - 21,6" (550 mm)
- Bodenabstand - 11,4" (290 mm)
- Lenkerhöhe - 38,6" (980 mm)

HINWEIS

Viele Faktoren beeinflussen Geschwindigkeit und Reichweite. Das Gelände, die durchschnittliche Geschwindigkeit, das Gewicht des Fahrers, der Reifendruck, Wind, Steigungen etc. haben alle Einfluss.

BIKE-MERKMALE - 20.0 RACING

Leistung:

- Höchstgeschwindigkeit - 17 mph (27 km/h)
- Gewichtslimit (Fahrer) - 110 lbs (50 kg)

Getriebe:

- 10Z Ritzel, 82Z Kettenrad. #219 Kette.

Motor:

- 1200 W 48 V OSET Gleichstrom-Neodym-Magnetmotor.

Chassis:

- Rahmen & Schwinge - Stahlrahmen & Aluminiumschwinge.
- Federung (Vorne) - Teleskop-Luftfedergabel, verstellbare Zugstufe.
- Federung (Hinten) - Stahlfederdämpfer, verstellbare Zugstufe.
- Räder - 19" Aluminiumlegierung Vorderrad, 36H Nabe aus Legierung.
- 14" Wettbewerbs-Hinterrad, 36H Nabe aus Legierung.
- Reifen - 2,5" x 20,0" vorne & 3,5" x 14,0" hinten.
- Bremsen - Hydraulische Scheibenbremse, 180 mm vorne & 160 mm hinten.
- Fußrasten - Schmiedelegierung.
- Lenker - Legierung.



Controller:

- 48 Volt, 100 Ampere Pulsweitenmodulation mit Inline-Relais und -sicherung.
- Externer Geschwindigkeits-, Motorleistungs- und Gas-"Mapping/Annahme"-Drehknopf.

Gasgriff:

- Drehtyp mit LED-Akkuladungsanzeige.

Akku:

- 4 X 12 V 10 Ah verschlossener AGM-Bleiakku. 4 Akkus in Serie.
- Abmessungen - 151 mm x 65 mm x 110 mm (jeweils).

Schalter, Drehknöpfe und Anschlüsse:

- Schlüsselschalter und Magnetabstellknopf mit Trageband.
- Gas-Mapping-/Annahme-Drehknopf. Verstellbares Ansprechverhalten.
- Geschwindigkeitsdrehknopf. Geschwindigkeitsanpassung.
- Motorleistungsdrehknopf. Motorleistungsanpassung gesamt.

Größe:

- Radstand - 41,3" (1050 mm)
- Sitzhöhe - 21,6" (550 mm)
- Bodenabstand - 11,4" (290 mm)
- Lenkerhöhe - 38,6" (980 mm)

HINWEIS

Viele Faktoren beeinflussen Geschwindigkeit und Reichweite. Das Gelände, die durchschnittliche Geschwindigkeit, das Gewicht des Fahrers, der Reifendruck, Wind, Steigungen etc. haben alle Einfluss.

WARNUNG!

Wenn Sie Ihr Bike vor der Benutzung nicht ordnungsgemäß montieren und einstellen, kann dies zu einem Unfall mit Todesfolge, schweren Verletzungen und/oder Sachschaden führen. Wenn Sie sich bei irgendeinem Aspekt der Montage und Einstellung Ihres Bikes unsicher sind, lassen Sie sich von einem professionellen Mechaniker oder von der OSET Kundenserviceabteilung beraten.

WARNUNG!

Im Motor, in der Motorsteuerung, im Akku, im Akkuladegerät, im Gasgriff oder im Kabelbaum Ihres OSET Elektro-Bikes befinden sich keine vom Nutzer zu wartenden Elemente. VERSUCHEN SIE NICHT, IRGENDWELCHE DIESER BESTANDTEILE ZU ZERLEGEN ODER EINZUSTELLEN. Anderenfalls kann dies zu einem erheblichen Schaden an diesen Bestandteilen führen, Ihre Gewährleistung erlischt und es kann zu einer gefährlichen Situation kommen. Wenn Sie ein Problem nicht mithilfe dieses Benutzerhandbuchs lösen können, wenden Sie sich an Ihren autorisierten OSET-Händler oder rufen Sie die OSET Kundenserviceabteilung zur Unterstützung an.

HINWEIS

Wenn Sie Ihr OSET bei einem örtlichen Einzelhändler gekauft haben, ist Ihre Maschine möglicherweise vollständig eingestellt und fahrbereit. Wenn Sie Ihr OSET im Karton bestellt haben, folgen Sie bitte sorgfältig den unten stehenden Anweisungen und jeglichen zusätzlichen Anweisungen, um die Montage und Einstellung Ihres OSETs abzuschließen.

1. Entnehmen Sie Ihr OSET & das Zubehörpaket aus der Box und überprüfen Sie, ob die folgenden Inhalte vorhanden sind:

- 1x Bike ohne Vorderrad
- 1x Vorderrad
- 1x Zubehörbox, enthält:
 - 1x Spritzschutz vorne (Schutzblech)
 - 1x Spritzschutz hinten
 - 1x Ladegerät mit Stromkabel & Handbuch
 - 3x Akkuverbindungskabel 48 V
 - 1x Scheibenschutz
 - 1x Scheibenschutz Klemmscheibe
 - 1x Nummertafel
 - 4x Schwarze Kabelbinder
 - 2x Vorderradspacer (möglicherweise bereits am Vorderrad angebracht)
 - 1x Innensechskantschlüsselset (Inbussatz)
 - 1x Schraubenschlüssel (8 & 10 mm)
 - 1x Handbuch für Gabeln
 - 1x Handbuch für Stoßdämpfer hinten

2. Stellen Sie Ihr OSET auf einen festen & ebenen Untergrund, beide Räder sind dabei vom Boden abgehoben.
3. Entfernen Sie das gesamte Verpackungsmaterial.
4. Stellen Sie mithilfe des mitgelieferten Inbussatzes sicher, dass der Lenkervorbau in Fahrtrichtung positioniert ist, und ziehen Sie die Schrauben oben und an der Seite fest und gleichmäßig an.
Schrauben Sie den Lenker fest an den Lenkervorbau an. Überprüfen Sie nochmals, ob alles festgezogen und richtig ausgerichtet ist. Platzieren Sie die Bremshebel so, dass der Fahrer sie gut erreichen kann. *Siehe Seite 22.*
5. Montieren Sie den vorderen Spritzschutz mit den mitgelieferten Schrauben, Muttern & Unterlegscheiben (*Abbildung 1*).
6. Entfernen Sie die Transportsicherung für die Bremse (*Abbildung 2* – diese wird nur für den Transport verwendet, behalten Sie diese, wenn Sie Ihr Bike voraussichtlich ohne montiertes Vorderrad aufbewahren).



(1.)



(2.)

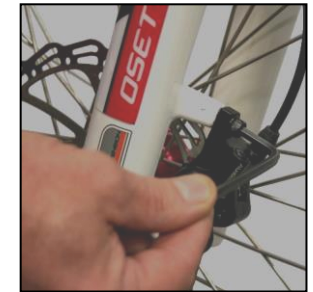

(3.)

7. Lösen Sie die Innensechskantschrauben oben am Bremssattel (*Abbildung 3* – mithilfe eines 5 mm Inbus) – dadurch lässt er sich seitwärts bewegen, wodurch der Einbau des Rades erleichtert wird.
8. Entfernen Sie die Achse mithilfe eines 8 mm Inbus, indem Sie zuerst die Verschlusschraube mit Innensechskantkopf aufdrehen und entfernen. Wenn Sie auf dem Bike sitzen, befindet sich diese auf der rechten Seite und sie wird im Uhrzeigersinn herausgeschraubt (Linksgewinde). Entfernen Sie die Achse von den Gabelbeinen. Diese wird gegen den Uhrzeigersinn aufgedreht.



(4.)



(5.)



(6.)

9. Platzieren Sie das Rad vorsichtig zwischen den Gabeln und achten Sie darauf, die Nabenspacers nicht zu lösen. Wenn die Spacers noch nicht angebracht sind, holen Sie diese aus der Zubehörbox & montieren Sie sie an das Rad. Stellen Sie dabei sicher, dass die äußere Sicherungsscheibe mit einem O-Ring fest angebracht ist. (Beachten Sie, dass der Spacer mit eingravierter Linie auf die Scheibenbremsenseite der Nabe passt)
Setzen Sie nun die Achse & die Achsenverschlusschraube wieder ein, indem Sie die Anweisungen von Schritt 8 in umgekehrter Reihenfolge ausführen. (Abbildungen 4 & 5).
10. Befestigen Sie den Bremsscheibenschutz an der unteren Seite der Gabel (Abbildung 6) und führen Sie von unten eine Befestigungsschraube ein, um den Schutz zu fixieren.
11. Drehen Sie das Vorderrad und betätigen Sie die vordere Bremse. Machen Sie dies zweimal. Schrauben Sie den Bremsattel fest, während Sie die vordere Bremse angezogen lassen. Dadurch wird der Bremsattel zentriert, wodurch die Beläge gleichmäßig abgenutzt werden und das Vorderrad frei gedreht werden kann (Abbildung 7).



(7.)



(8.)



(9.)

12. Montieren Sie die vordere Nummertafel mithilfe der mitgelieferten Kabelbinder. Dieses wird am Lenker und den Gabeln festgemacht (Abbildung 8).
13. Überprüfen Sie den Reifendruck in beiden Reifen und vergewissern Sie sich, dass der Druck **20-40 Psi** beträgt. Bei leichten Fahrern kann ein niedrigerer Druck verwendet werden.
14. Der Akku befindet zwecks einfacheren Versandes im Bike, muss jedoch angeschlossen werden. Der richtige Anschluss ist entscheidend. Der Akku sollte zuerst mithilfe des Bands befestigt werden, bevor die Hauptakkukabel angeschlossen werden. Setzen Sie den Akku wie abgebildet ein (Abbildung 9).
15. Packen Sie das Ladegerät aus seiner Verpackung aus und lesen Sie das Handbuch. Laden Sie die Akkus auf, während Sie das ganze Benutzerhandbuch gründlich lesen. *Siehe Seite 24.*

HINWEIS

Nun ist Ihr OSET vollständig zusammengebaut, eingestellt und überprüft. Sobald der Akku vollständig geladen ist, können Sie mit Ihrem OSET sicher fahren.

WARNUNG!

Die Stromzufuhr muss ausgeschaltet, bevor das Ladegerät angeschlossen und eingesteckt wird.

WARNUNG!

Wenn der Akku nicht richtig eingesetzt wird, kann dies zu einem Unfall mit Todesfolge, schweren Verletzungen und/oder Sachschaden führen. Wenn Sie sich bei irgendeinem Aspekt der Montage oder Einstellung Ihres Bikes unsicher sind, lassen Sie sich von einem professionellen Mechaniker oder von der OSET Kundenserviceabteilung beraten.

SCHLÜSSELSCHALTER

Mit dem Schlüsselschalter wird das Bike ein- und ausgeschaltet. Wenn der Fahrer auf dem Bike sitzt, befindet sich dieser vor ihm oberhalb der Sitzbank.

Der Schlüssel ist abziehbar und sollte abgezogen werden, wenn das Bike nicht verwendet wird.



ABSTELLKNOPF

Dieser Knopf ist eine Ergänzung zum Schlüsselschalter und bietet zusätzliche Funktionen. Der Schlüsselschalter MUSS eingeschaltet sein, damit der Magnetabstellknopf funktioniert.

Wenn der Schlüsselschalter eingeschaltet ist, kann man den Abstellknopf ganz einfach zum Ein- und Ausschalten verwenden, indem man den roten Magnetknopf mit der schwarzen Basis auf der Lenkstange verbindet.

Als Sicherheitsvorkehrung bewegt sich das Bike bei Betätigung des Gasgriffs erst, wenn der Abstellknopf verbunden ist.

Stellen Sie zu jeder Zeit sicher, dass der Fahrer den Abstellknopf um das Handgelenk trägt und die Schlaufe festgezogen ist.

Beachten Sie bitte, dass das 20.0 Racing serienmäßig mit dem Magnetabstellknopf ausgestattet ist. Das 20.0 Eco-Modell verfügt über einen konventionellen Ein-/Ausschalter am Lenker.

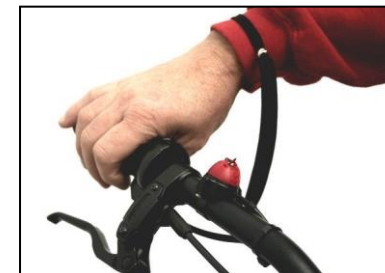
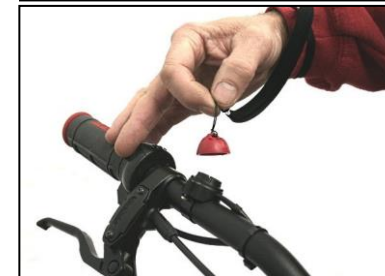

DREHKNOPFEINSTELLUNG

GESCHWINDIGKEITSDREHKNOPF (SPEED)

Der Geschwindigkeitsdrehknopf befindet sich aus Gründen der Zweckmäßigkeit unter dem Gummistopfen. Änderungen dürfen nur durch einen verantwortlichen Erwachsenen durchgeführt werden. Wenn der Drehknopf im Uhrzeigersinn ganz aufgedreht wird, verfügt das Bike über die Höchstgeschwindigkeit, wenn er vollständig gegen den Uhrzeigersinn gedreht wird, verfügt es über die Mindestgeschwindigkeit.



MOTORLEISTUNGSDREHKNOPF (POWER)

Hierbei handelt es sich um die wichtigste einstellbare Funktion des Bikes und man muss IMMER mit der niedrigsten Einstellung beginnen und Änderungen in sehr kleinen Schritten vornehmen. Man könnte meinen, dass die höchste Motorleistung für einen fortgeschrittenen Fahrer angemessen ist, Sie müssen jedoch bedenken, dass das Bike über eine sehr hohe Motorleistung verfügt.

Es ist äußerst praktisch, einen solchen Umfang zur Verfügung zu haben, mit diesem MUSS jedoch mit Respekt umgegangen werden. Nehmen Sie die Einstellung IMMER in sehr kleinen Schritten von niedrig nach höher vor.



GAS-ANNAHMEDREHKNOPF (RESPONSE)

Dieser Drehknopf muss sehr vorsichtig behandelt werden, da die Einstellmöglichkeiten äußerst umfangreich sind.

DIESER DREHKNOPF DARF NUR VON EINEM VERANTWORTLICHEN ERWACHSENEN EINGESTELLT WERDEN.

Mit diesem Drehknopf wird das „Ansprechverhalten“ des Bikes eingestellt. Wird der Drehknopf vollständig gegen den Uhrzeigersinn gedreht, ist die Gas-Annahme auf der niedrigsten Stufe. Wird der Drehknopf vollständig im Uhrzeigersinn gedreht, ist die Gas-Annahme auf der höchsten Stufe.



LADESTANDSANZEIGE

Die Akkuladestandsanzeige befindet sich am Gasgriff und zeigt den Ladestand des Akkus an. Die Anzeigelichter können jederzeit überprüft werden, um festzustellen, ob das Bike aus- oder eingeschaltet ist. Schalten Sie das Bike immer aus und entfernen Sie den Schlüssel, wenn es nicht verwendet wird.

WARNUNG!

Es ist von äußerster Wichtigkeit, dass sich niemand beim Bike befindet, wenn die Geschwindigkeits- und Ansprechereinstellungen geändert und überprüft werden. Der Drehknopf reagiert bereits auf geringe Einstellungen. Stellen Sie bei Änderungen keine Mutmaßungen an. Bevor der Fahrer wieder aufsteigt, überprüfen Sie die Einstellung stets, um sicherzustellen, dass die gewünschte Einstellung seinen Fähigkeiten entspricht.

Ihr OSET verfügt über eine klassische Kette und Kettenräder. Es hat einen Direktantrieb ohne Getriebe. Da der Motor an der Schwinge montiert ist, hat die Bewegung der Federung keine Auswirkung auf die Spannung. Die Kette muss jedoch regelmäßig überprüft und eingestellt werden, insbesondere wenn das Bike neu ist.

Die Kette ist vor jedem Fahrtantritt zu überprüfen und, falls erforderlich, einzustellen. Die Kette sollte nur sehr leicht durchhängen. Die Einstellung wird wie folgt vorgenommen:

1. Vergewissern Sie sich, dass das Bike ausgeschaltet ist.
2. Lösen Sie die Achsmuttern (auf der nächsten Seite dargestellt).
3. Drehen Sie die Kettenspannermuttern gleichmäßig auf beiden Seiten. Ganz geringe Bewegungen können einen gravierenden Unterschied machen. Ziehen Sie die Teile nicht so weit an, dass sie zu fest sind. Sie sollten „festgezogen“, nicht jedoch „zu fest angezogen“ sein. Drehen Sie das Rad mit der Hand und überprüfen Sie die Kettenspannung.
4. Schmieren Sie die Kette & überprüfen Sie den festen Sitz der Kettenradschrauben.
5. Führen Sie die oben beschriebene Vorgehensweise in umgekehrter Reihenfolge durch und stellen Sie sicher, dass alle Schrauben festgezogen sind.
6. Überprüfen Sie die richtige Ausrichtung des Rades und die Spannung der Kette. *Auf den Seiten 19 & 21 finden Sie Informationen zur Radausrichtung.*

WARNUNG!

Wenn Sie die Kette nicht richtig warten und einstellen und das Rad nicht gerade ausrichten, könnte dies dazu führen, dass die Kette aus den Kettenrädern springt, was zu einer potenziell gefährlichen und Schaden herbeiführenden Situation führen kann.

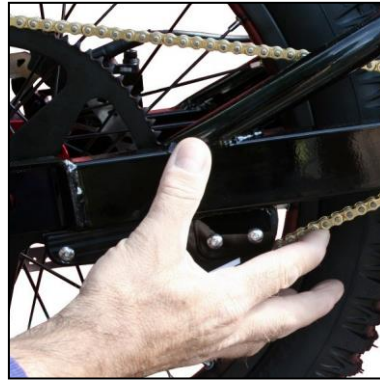

Auf diesen beiden Bildern sehen Sie die richtige Spannung. Wenn der Kettenspanner auf die Kette drückt, sollte sich diese nur 6 bis 16 mm weit bewegen lassen.



Achsmutter (15 mm)



Kettenspannermutter (13 mm)

MOTORLEISTUNG & WARTUNG

Der OSET-Motor wurde für eine hohe Leistung entwickelt. **REINIGEN SIE DEN MOTOR NICHT MIT EINEM HOCHDRUCKREINIGER.** Überprüfen Sie regelmäßig den festen Sitz der Kettenradschraube. Wasserfestes Fett kann zum zusätzlichen Witterungsschutz an der Welle an der Stelle angebracht werden, an der sie in den Motor eintritt. Für zusätzlichen Witterungsschutz kann gleichermaßen ein Tropfen Silikon an der Stelle angebracht werden, an der die Gehäuse zusammenkommen.

WARNUNG!

Der Motor kann heiß werden. Er ist darauf ausgelegt, hohen Temperaturen standzuhalten. Dennoch wird eine dauerhafte maximale Leistung nicht empfohlen. Der Motor ist darauf ausgelegt, Impulsen maximaler Leistung standzuhalten, nicht jedoch durchgehender maximaler Leistung.

Bei OSETs sind Gabel- und Heckfederung verstellbar. Es handelt sich bei dieser Einstellmöglichkeit um eine großartige Funktion. Dafür stehen eigene Benutzerhandbücher zur Verfügung. Lesen Sie diese bitte, um mehr über die richtige Einstellung der Federung zu erfahren.

GABELFEDERUNGEN

Bei der Gabelfederung handelt es sich um eine „Stahlfeder“-Gabel. Die Gabel verfügt über eine einfache Einstellmöglichkeit des Zugs, wie unten dargestellt. Um den Druck einzustellen kann der Luftdruck im Inneren der Gabeln mithilfe einer Luftpumpe (*separat erhältlich*) geändert werden.

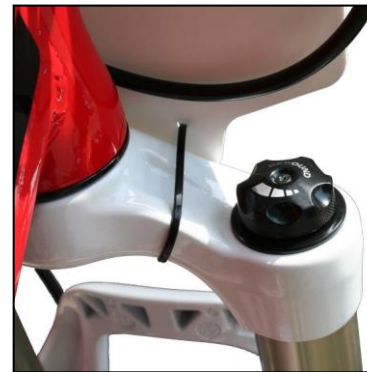

Zugdrehknopf.



Luftpumpe für die Federung.

HECKFEDERUNG

Ihr OSET ist mit einem Stahlfederdämpfer ausgerüstet. Für ein härteres/starrereres Fahrgefühl am Heck ziehen Sie den Stellring im Uhrzeigersinn fest. Für ein weicherer Fahrgefühl lockern Sie den Stellring gegen den Uhrzeigersinn. Das Bike verfügt außerdem über einen sehr effizienten Zugdrehknopf. Optionale Federn zur Einstellung der Federrate können von OSET bezogen werden.

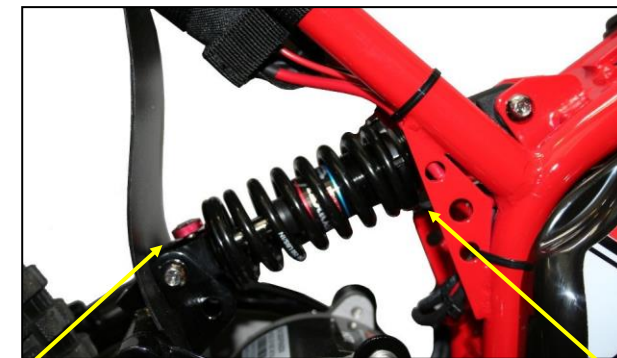

Zugdrehknopf

Stellring

VORDERRAD

Informationen zum Einbau des Vorderrades finden Sie im Abschnitt über die Montage Ihres OSET Bikes (Seite 14), für den Ausbau des Rades führen Sie die Anweisungen in umgekehrter Reihenfolge durch.

HINTERRAD

1. Vergewissern Sie sich, dass das Bike ausgeschaltet und der Schlüssel abgezogen ist.
2. Heben Sie das Bike auf einen Block oder auf einen Ständer, sodass die Räder den Boden nicht berühren.
3. Lösen Sie die Achsschrauben (siehe Abbildung 1).
4. Lösen Sie die Muttern zur Ketteneinstellung so weit, dass das Rad nach vorne geschoben und die Kette rechts vom Kettenrad abgenommen werden kann (Abbildungen 2 & 3).
5. Drehen Sie das Rad leicht, um die Bremssattelplatte zu umgehen, und ziehen Sie das Rad nach hinten, um es zu entfernen.



(1.)



(2.)

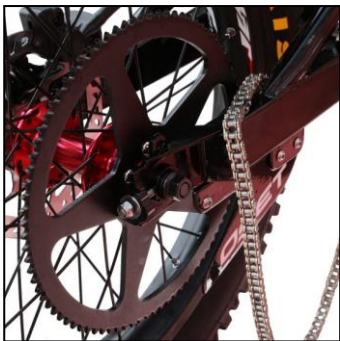

(3.)



(4.)

6. Um das Rad wieder einzubauen, führen Sie die oben beschriebene Vorgehensweise in umgekehrter Reihenfolge durch. Stellen Sie sicher, dass die Kette richtig eingestellt und geschmiert, dass das Rad richtig ausgerichtet ist und dass alle Muttern und Schrauben fest sitzen (Abbildung 4).

Für detaillierte Informationen zur Pflege und Einstellung der Bremsen gibt es ein separates Benutzerhandbuch. Lesen Sie dieses bitte, um vollständig informiert zu sein.

Die Bremsen stellen sich bis zu einem bestimmten Grad selbst ein, für eine maximale Leistung ist die richtige Ausrichtung jedoch unerlässlich. Für eine maximale Effizienz müssen die Beläge gleich weit von der Scheibe entfernt sein.

Führen Sie eine Sichtprüfung der Beläge durch, während Sie das Rad drehen. Überprüfen Sie die richtige Ausrichtung und den gleichmäßigen Abstand zwischen Belag und Scheibe. Sollten Anpassungen notwendig sein, befolgen Sie die folgenden Anweisungen:

- Lösen Sie die Bremssattelschrauben mit einem Inbus, damit der Bremssattel frei von links nach rechts bewegt werden kann.
- Betätigen Sie den Bremshebel bei angehobenem Rad. Dadurch wird der Bremssattel auf der Scheibe „zentriert“.
- Ziehen Sie die Bremssattelschrauben fest, während der Bremshebel die Beläge gegen die Scheibe drückt.
- Wenn sich das Rad bei nicht betätigter Bremse nicht frei bewegt und noch weitere Anpassungen über die eingebauten Einstellungsmöglichkeiten hinaus nötig sind, kann die Position des Bremssattels selbst durch Distanzscheiben weiter angepasst werden. Auf diese Weise kann der Bremssattel perfekt ausgerichtet werden.



Lösen Sie den Bremssattel.



Betätigen Sie den Hebel.

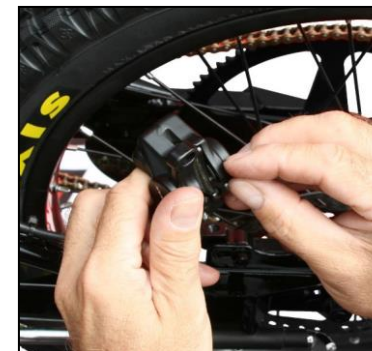

Prüfen Sie die Beläge.



Stellen Sie die Griffweite ein.

Die Bremshebel können hinsichtlich der „Griffweite“ eingestellt werden. Benutzen Sie hierfür einen 2 mm Inbus. Drehen Sie gegen den Uhrzeigersinn, um den Hebel näher am Lenker auszurichten (für kleinere Hände).

Alle Bremsen müssen regelmäßig nachgestellt werden. Wenn die Bremswirkung nachlässt oder Ihre Bremsen eingestellt werden müssen, empfehlen wir Ihnen nachdrücklich, Ihr Bike Ihrem örtlichen Einzelhändler zur Wartung zu geben. Eine falsche Einstellung Ihrer Bremse kann zu schlechtem Bremsverhalten führen und könnte einen Unfall mit sehr schwerer Verletzung zur Folge haben.

ENTFERNUNG DER SEITENVERKLEIDUNG



(1.) Lösen Sie die Klettverschlüsse



(2.) Nehmen Sie die Seitenverkleidung ab



(3.) Seitenverkleidung entfernt

Um die Seitenverkleidung wieder einzusetzen, führen Sie die oben beschriebene Vorgehensweise in umgekehrter Reihenfolge durch. Stellen Sie sicher, dass der Verschluss festgezogen ist.

AKKUENTFERNUNG

- Vergewissern Sie sich, dass das Bike ausgeschaltet ist, und ziehen Sie den Schlüssel ab.
- Trennen Sie die Stromkabel bei bereits entfernter Seitenverkleidung (Abbildung 4).
- Als Nächstes lösen Sie die Halterungsbandschraube des Akkus (Abbildung 5).
- Schließlich lösen Sie das Akkuhalterungsband & den Akku (Abbildung 6).

Um den Akku wieder einzusetzen, führen Sie die oben beschriebene Vorgehensweise in umgekehrter Reihenfolge durch.



(4.)



(5.)



(6.)

- Vergewissern Sie sich, dass der Schlüsselschalter auf Ihrem OSET ausgeschaltet ist und dass der Akkuladestecker getrennt ist, bevor Sie das Ladegerät mit dem Akkuladeanschluss verbinden (siehe Anleitung unten).
- Richten Sie die Anschlussstifte sorgfältig aus und schließen Sie das Ladegerät an den Akku an, indem Sie den Anschlussstecker in die Anschlussbuchse des Ladegeräts stecken. Drehen Sie den Verschlussring, um das Ladekabel am Akku zu befestigen.
- Schließen Sie das Ladegerät an die Steckdose an.
- Schalten Sie das Ladegerät ein.
- LED-Anzeigen:
 - Die LED leuchtet **ROT**, wenn das Ladegerät an eine Steckdose angeschlossen ist.
 - Die LED leuchtet **GELB**, während das Ladegerät den Akku auflädt.
 - Die LED wird **GRÜN**, sobald der Akku vollständig geladen ist.
- Schalten Sie das Ladegerät aus, wenn der Ladevorgang abgeschlossen ist (die Anzeige-LED ist GRÜN), ziehen Sie das Ladegerät vorsichtig aus der Steckdose, dann aus dem Akku, indem Sie den Verschlussring drehen und den Anschlussstecker aus dem Ladeanschluss ziehen.
- Schließen Sie den Akku wieder an das Bike an. Ihr OSET Elektro-Bike ist nun wieder einsatzbereit.



Ladeanschluss



OSET Ladegerät

WARNUNG!

Verwenden Sie ausschließlich das mitgelieferte Akkuladegerät. Wenn Sie ein anderes Akkuladegerät verwenden, erlischt die Gewährleistung, der Akku wird möglicherweise beschädigt und Sie könnten einen Brand auslösen, was zu einem Sachschaden und möglicherweise zu Verletzungen oder zum Tod führen würde.

- Wenn Ihr Akku komplett entladen ist, dauert es normalerweise drei bis fünf Stunden, ihn wieder vollständig aufzuladen. Überladen Sie den Akku nie. **Entfernen Sie das Ladegerät nach spätestens 5 Stunden.**

- Laden Sie den Akku vor der ersten Benutzung Ihres OSET Elektro-Bikes vollständig auf. Maximal 5 Stunden.

Wir empfehlen Ihnen, den Akku vor & nach jeder Fahrt vollständig aufzuladen und den Akku für keinen längeren Zeitraum in einem entladenen Zustand zu belassen.

Schließen Sie das Ladegerät **immer** zuerst an das Bike an, bevor Sie es an die Wechselstromquelle anschließen.

Trennen Sie die Wechselstromquelle **immer** zuerst vom Stromstecker, bevor Sie das Ladegerät vom Bike trennen.

Um Schäden am Ladegerät zu vermeiden, setzen Sie es **niemals** starken Stößen oder starker Vibration aus.

WARNUNG!

Eine unsachgemäße Verwendung des Akkuladegeräts kann zu einem Brand mit Sachschaden und Körperverletzung oder Tod als Folge führen.

VORSICHT

Blockieren Sie keinesfalls die Lüftung des Ladegeräts, während der Akku geladen wird. Dies kann zu einer Überhitzung des Ladegeräts führen.

VORSICHT

Das mit diesem Akku gelieferte Ladegerät ist ausschließlich für den INNENGEBRAUCH vorgesehen

VORSICHT

Während des Ladevorgangs ist jeglicher Kontakt des Akkus mit Wasser oder anderen Flüssigkeiten zu vermeiden. Sollten der Akku, das Ladegerät oder irgendein Verbindungsteil nass werden, stecken Sie das Ladegerät sofort aus und trocknen Sie sämtliche Bestandteile gründlich, bevor Sie den Akku laden.

WARNUNG!

Wenn der Akku nicht richtig verwendet, geladen oder gelagert wird, erlischt die Gewährleistung und es kann zu einer gefährlichen Situation kommen. Verwenden Sie diesen Akku **NICHT** in einem anderen Fahrzeug oder Gerät. Durch Verwendung dieses Akkus in einem anderen Produkt erlischt die Gewährleistung und es kann zu einer gefährlichen Situation kommen, die zu einem Brand mit schweren Verletzungen oder Tod und Sachschaden als Folge führen könnte.

WARNUNG!

Schließen Sie die Akkuentladestationen niemals kurz, d.h. indem Sie die Kontakte gleichzeitig mithilfe eines Werkzeugs berühren etc. Ein Kurzschluss beschädigt den Akku und könnte zu einem Brand mit schweren Verletzungen oder Tod und Sachschaden als Folge führen.

VORSICHT

Halten Sie den Akku von übermäßiger Hitze und/oder offenen Flammen fern. Vermeiden Sie direkte Sonnenbestrahlung über einen längeren Zeitraum.

VORSICHT

Schützen Sie den Akku vor Wasser oder anderer Feuchtigkeit. Sollte der Akku beim Gebrauch durch Regen nass werden, trocknen Sie ihn so bald als möglich. Entfernen Sie den Akku vor dem Waschen aus dem Bike.

VORSICHT

Um Schäden am Akku zu vermeiden, setzen Sie ihn niemals starken Stößen oder starker Vibration aus.

WARNUNG!

Öffnen Sie den Akku nie. Dies könnte den Akku beschädigen & die Gewährleistung erlischt dadurch.

Ihr OSET verfügt über ein 48 V Antriebssystem mit 4 x 10 Ah Bleiakkus, die in Serie geschaltet sind, damit die 48 V erreicht werden. Es ist von äußerster Wichtigkeit, dass die Akkus „ausbalanciert“ sind. Wenn ein Akku auf eine niedrigere Spannung fällt als die anderen, kann dies in weiterer Folge dazu führen, dass er unzureichend geladen wird, während die anderen Akkus im System zum Ausgleich überladen.

Dies hat Auswirkungen auf die Leistung und beeinflusst die Lebensdauer der Akkus. Das Ladegerät behandelt die Akkus als einen 48 V Akku und nicht als einzelne Akkus, die zu einem Pack zusammengeschlossen sind.

OSET empfiehlt, ein „Multimeter“ zur Überwachung des Akkustatus zu verwenden. Damit können Sie den Ladestand von jedem Akku einfach und sofort ablesen. Das Multimeter sollte bei einem vollständig geladenen Akku einen Wert von 10,5–13,0 V anzeigen. Sollte irgendein Wert außerhalb dieser Spanne angezeigt werden, könnte dies auf einen defekten Akku hinweisen.

Wenn unterschiedliche Akkus unterschiedliche Werte aufweisen, dann sollten Sie die Akkus idealerweise „balancieren“ (siehe unten). Das Multimeter ist auch sehr hilfreich bei der Diagnose von jeglichen elektrischen Problemen des Bikes.



OSET empfiehlt, die Akkus in regelmäßigen Abständen zu „balancieren“. Dazu kann man ein intelligentes Ladegerät mit 12 V wie das CTEK-Ladegerät von OSET verwenden. Jeder der 12 V Akkus kann auf diese Weise einzeln geladen werden.

Damit nicht ganz so oft „balanciert“ werden muss, kann man die Akkuposition im Bike regelmäßig wechseln. Der Akku, der sich am nächsten zum Plus-Kabelbaum des Bikes befindet, muss etwas mehr arbeiten als die anderen. Wenn die Position der Akkus ungefähr alle 2–3 Monate gewechselt wird, sollte dies die Nutzung der Akkus ausgleichen & ihre Lebensdauer verlängern.

AKKUENTSORGUNG

Wir sind uns sicher, dass Sie mit Ihrem OSET Elektro-Bike-Akku viele erfreuliche Fahrkilometer genießen werden. Ein Akku verschleißt jedoch mit der Zeit.

Wenn dies eintritt, bitten wir Sie eingehend, ihren gebrauchten Akku ordnungsgemäß zu entsorgen.

Wenn Sie bei der ordnungsgemäßen Entsorgung Hilfe benötigen, wenden Sie sich bitte an Ihren örtlichen Händler, Zwischenhändler oder an die Kundenservice-abteilung bei OSET.

Weitere Informationen finden Sie unter www.osetbikes.de (Deutschland), www.osetbikes.at (Österreich) und www.osetbikes.ch (Schweiz).

WARTUNG IHRES OSETS

- Halten Sie Ihr OSET sauber und trocken. Reinigen Sie es wie empfohlen (siehe unten).
 - Überprüfen Sie, ob alle Bestandteile fest sitzen und richtig eingestellt sind, einschließlich des Lenkers, der Hebel, Achsen, Kette, Bremsen.
 - Überprüfen Sie den festen Sitz der Radspeichen. Radspeichen werden im Betrieb für gewöhnlich locker.
- ÜBERPRÜFEN Sie diese BITTE vor jedem ersten Fahrtantritt und danach regelmäßig. Sollten Sie Hilfe benötigen, wenden Sie sich bitte an einen erfahrenen Radbauer oder an den OSET Kundenservice.
- Überprüfen Sie vor jedem Fahrtantritt die Geschwindigkeits-, Motorleistungs- und Annahmeeeinstellungen.
 - Überprüfen Sie, ob die Reifen ordnungsgemäß befüllt sind. Überprüfen Sie auch, ob die Reifen Schäden aufweisen.

REINIGUNG

Durch die richtige Reinigung und Wartung Ihres OSETs werden der Besitz und das Fahrerlebnis noch vergnüglicher. Wenn Sie Ihr Bike händisch reinigen, können Sie gleichzeitig alle Bestandteile überprüfen. Wir empfehlen, die Reinigung mit einem feuchten Tuch und unter langsam fließendem Wasser vorzunehmen.

Beim Waschen muss mit Vorsicht vorgegangen werden. Hierbei handelt es sich um eine elektrische Maschine und Wasser sollte niemals an die empfindlichen Bestandteile gelangen. Wenn Sie einen Schlauch verwenden, decken Sie empfindliche Teile ab.

Verwenden Sie niemals einen Hochdruckreiniger, da dieser irreparablen Schaden an den empfindlichen Bestandteilen verursachen kann.

WARNUNG!

Wasser und elektrische Bestandteile passen nicht zusammen! Achten Sie darauf, dass der Controller, der Gasgriff oder die Kabel nicht nass werden. Wird diese Anweisung nicht eingehalten, könnte dies zu bleibendem Schaden und einem fehlerhaften Verhalten der Maschine führen, was Verletzungen oder den Tod zur Folge haben kann.

LANGFRISTIGE LAGERUNG

Wenn Sie beabsichtigen, Ihr OSET für einen längeren Zeitraum (1 Monat oder mehr) nicht zu benutzen, entfernen Sie zur Lagerung die Akkus aus dem Bike.

- Laden Sie die Akkus vor der Lagerung vollständig auf.
- Laden Sie die Akkus mindestens alle 60 Lagertage einmal vollständig auf.
- Bewahren Sie die Akkus an einem kühlen (50° bis 70°F, 10° bis 21°C), trockenen Ort auf. Vermeiden Sie direkte Sonnenbestrahlung.

Sollten Sie Fragen zu den Akkus oder zu deren Verwendung haben, zögern Sie nicht, sich an Ihren örtlichen Händler oder die OSET Kundenserviceabteilung zu wenden.

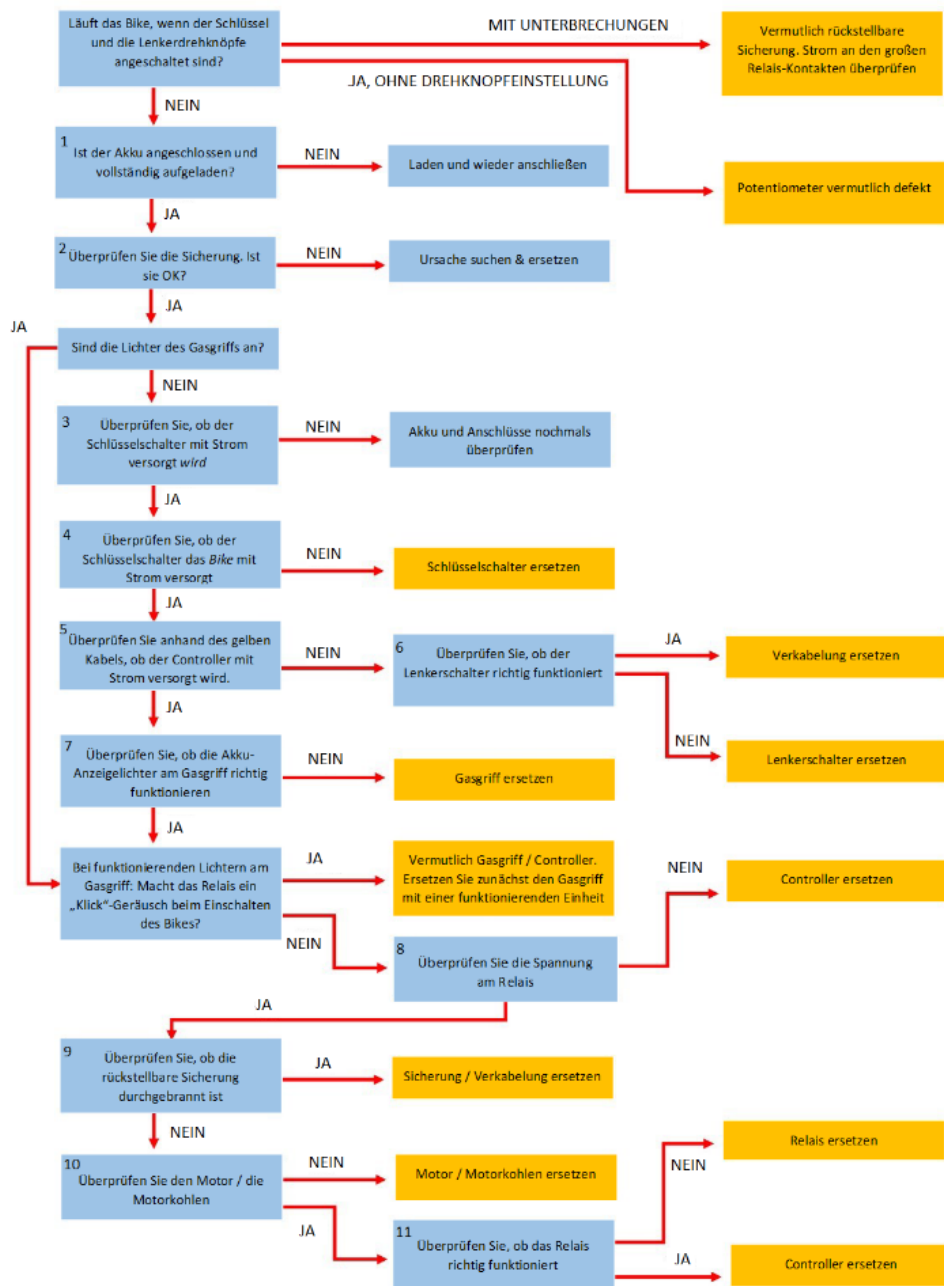

Ihr OSET ist ein Elektro-Bike und beinhaltet eine erhebliche Anzahl von elektrischen Bestandteilen und Kabeln. All das muss vor Wasser und Schmutz geschützt werden. Die Bestandteile lauten wie folgt:

Controller: Siehe unten. Hierbei handelt es sich um das „Gehirn“ des Antriebssystems. Der Controller ist ein anspruchsvoller und komplexer Bestandteil und ist nicht wartbar.

Gasgriff: Mit dem Gasgriff wird ein elektronisches Signal an den Controller gesendet, welches von diesem wiederum umgewandelt wird, um die benötigte Leistung und die an den Motor zu übertragende Spannung festzulegen. Der Gasgriff ist nicht wartbar. Er **darf nicht** mit Wasser in Berührung kommen. Der Gasgriff enthält eine kleine Leiterplatte, die durch Wasser beschädigt werden kann. Ebenso muss die Verbindung zwischen dem Gasgriff und dem Controller jederzeit vor Wasser geschützt werden.

Akku: Vier 12 V 10 Ah Bleiakkus liegen dem OSET Bike bei.

Motor: Der Motor befindet sich am Ende der Leitung, wo die tatsächliche Leistung erbracht wird. Der Motor besteht aus vielen Bauteilen. Er darf nur von ausgebildeten Technikern gewartet werden. Versuchen Sie bitte nicht, den Motor auf irgendeine Weise zu zerlegen oder auszubauen.

Relais: Das Relais wird mit dem Schalter aktiviert. Es stellt eine 48 V Verbindung her, wodurch die Leistung direkt vom Akku zum Controller und schlussendlich zum Motor geschickt werden kann. Das Relais hat Anschlüsse, die nur berührt werden dürfen, wenn der Akku nicht angeschlossen ist. Das Relais ist ein nicht wartbares Teil. Siehe unten.

Das elektrische System besteht aus mehreren anderen Bestandteilen, wie dem Schalter, dem Ladeanschluss, dem Geschwindigkeitsschalter, dem Annahme-Drehknopf etc.

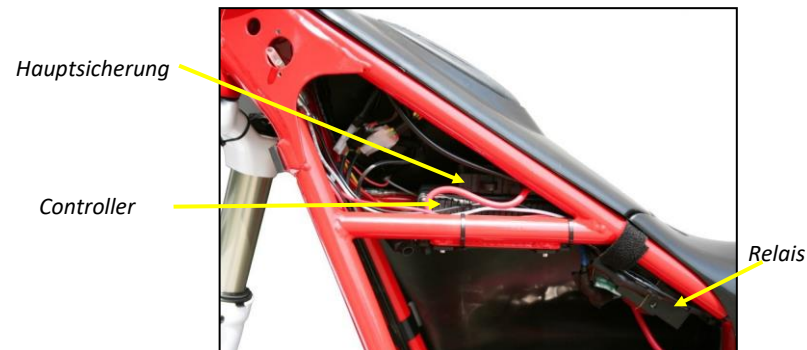

WARNUNG!

Im Motor, in der Motorsteuerung, im Akku, im Akkuladegerät, im Gasgriff oder im Kabelbaum Ihres OSET Elektro-Bikes befinden sich keine vom Nutzer zu wartenden Elemente. **VERSUCHEN SIE NICHT, IRGENDWELCHE DIESER BESTANDTEILE ZU ZERLEGEN ODER EINZUSTELLEN.** Dies kann zu einem erheblichen Schaden an diesen Bestandteilen führen, Ihre Gewährleistung erlischt und es kann zu einer gefährlichen Situation kommen. Wenn Sie ein Problem nicht mithilfe dieses Benutzerhandbuchs lösen können, wenden Sie sich an Ihren autorisierten OSET-Händler oder rufen Sie die OSET Kundenserviceabteilung zur Unterstützung an.

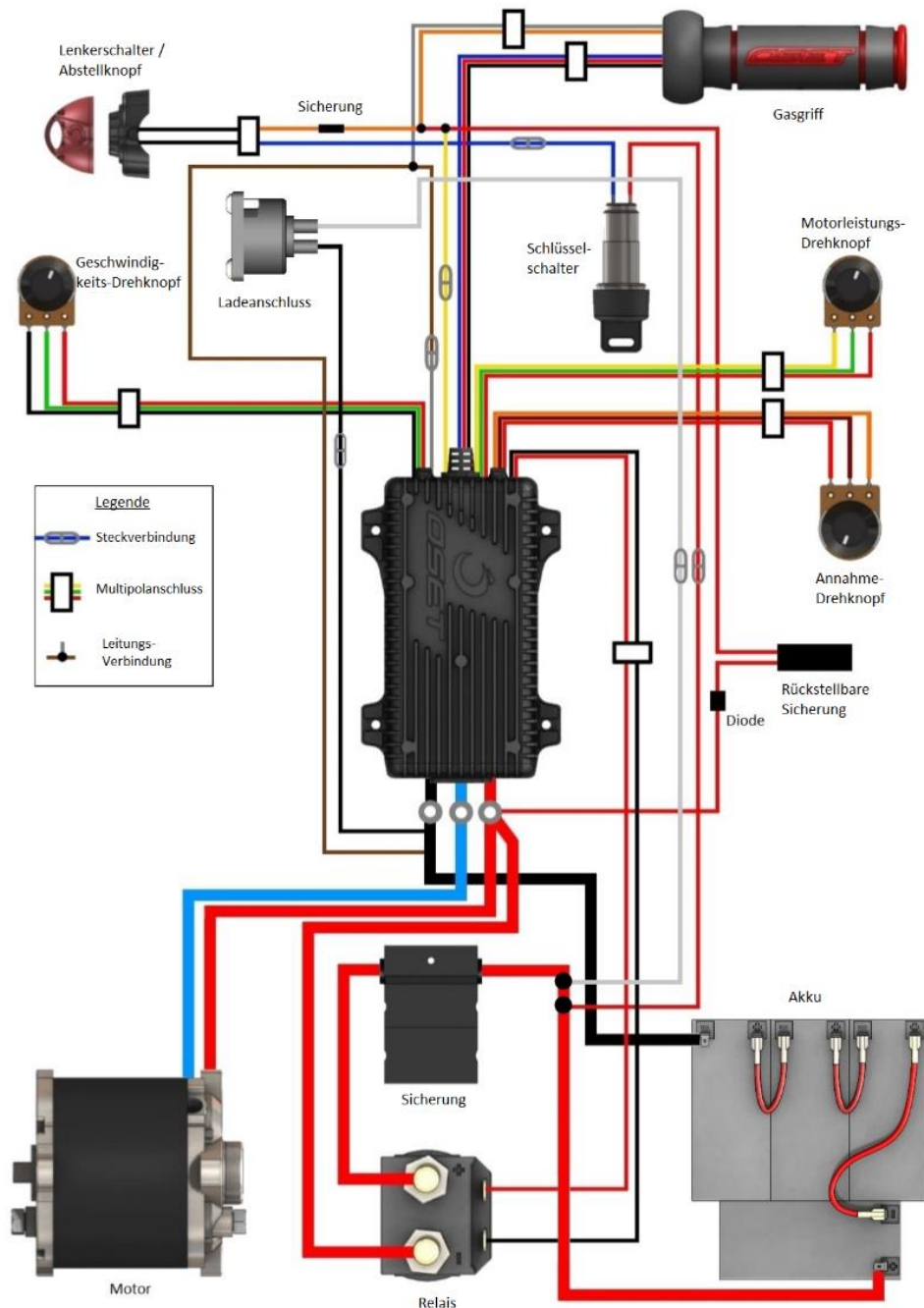

1. Stellen Sie den Geschwindigkeitsdrehknopf (Speed) auf die für den Fahrer richtige Stufe. **Niedrig für nicht erfahrene Fahrer und für alle Fahrer unter 10 Jahren. ÜBERPRÜFEN SIE DIE EINSTELLUNG VOR JEDER FAHRT.**
2. Stellen Sie den „Annahme“-Drehknopf (Response) auf die für den Fahrer richtige Stufe. **Niedrig für nicht erfahrene Fahrer und für alle Fahrer unter 10 Jahren. GEGEN DEN UHRZEIGERSINN für eine niedrige Stufe. IM UHRZEIGERSINN für eine hohe Stufe.**
3. Stellen Sie den „Motorleistungs“-Drehknopf (Power) auf die für den Fahrer richtige Stufe. **Niedrig für nicht erfahrene Fahrer und für alle Fahrer unter 10 Jahren.**
 - A. Stellen Sie sicher, dass sich niemand in der Nähe des Bikes befindet.
 - B. Stellen Sie das Bike auf einen Ständer oder auf einen Block, sodass die Räder den Boden nicht berühren.
 - C. Schalten Sie das Bike ein.
 - D. Stellen Sie den Geschwindigkeitsdrehknopf auf eine niedrige Stufe. Stellen Sie ihn NUR bei erfahrenen/fortgeschrittenen Fahrern über 10 Jahren auf eine hohe Stufe. **GEGEN DEN UHRZEIGERSINN für eine niedrige Stufe. IM UHRZEIGERSINN für eine hohe Stufe.**

Nehmen Sie die Einstellung zur gewünschten Stufe in sehr kleinen Schritten vor. Lassen Sie den Fahrer zu Beginn IMMER mit den niedrigsten Einstellungen fahren!



⚠️ WARNUNG

Verwenden Sie die niedrigeren/langsameren Einstellungen, es sei denn, der Fahrer ist sehr erfahren (und älter als 10 Jahre)

L H

SPEED

L H

RESPONSE

L H

POWER

L = NIEDRIG
H = HOCH

**BENUTZUNG NUR DURCH ERWACHSENEN!
LESEN SIE DAS BENUTZERHANDBUCH!**

4. Überprüfen Sie, ob der Reifendruck zwischen 20 & 40 Psi beträgt. Leichte Fahrer können mit niedrigerem Druck fahren.
5. Überprüfen Sie, ob die Kette gespannt und geschmiert ist.
6. Stellen Sie die Drehknöpfe auf die richtige Stufe für den Fahrer.
 - A. Setzen Sie den Fahrer auf das Bike mit den Rädern am Boden.
 - B. Stellen Sie die Hebel so ein, dass sie leicht zu erreichen sind, und überprüfen Sie, ob die Bremsen richtig und mit der gewünschten Stärke funktionieren. Stellen Sie die „Griffweite“ der Hebel entsprechend dem Fahrer ein. *Siehe Seite 19.*

WARNUNG!

Eine unsachgemäße Einstellung ist gefährlich! Es liegt in Ihrer Verantwortung, die Maschine gemäß dem Können des Fahrers einzustellen. Wenn Sie diese falsch einstellen, könnte dies zu schweren Verletzungen oder zum Tod und zu Schäden an der Maschine führen.

HINWEIS

Als verantwortlicher Erwachsener müssen Sie sicherstellen, dass das OSET und sein Fahrer bereit zum Fahren sind – jedes Mal. Das Bike muss dem Können des Fahrers entsprechend eingestellt werden und Sie müssen STETS überwachen, wann, wo und wie das Bike gefahren wird. Kinder können schnell die Konzentration verlieren und leicht abgelenkt werden. Wenn die Geschwindigkeit oder die Gas-Annahme zu hoch eingestellt ist, könnte dies zu einem Kontrollverlust führen.

ANFÄNGER & LERNENDE

Richtig eingestellt ist Ihr OSET bereit zum Losfahren! Verwenden Sie bitte diese Tipps und Anweisungen für Fahrer, die sich noch im Lernprozess befinden. Die Fahrer werden am meisten Spaß haben, wenn sie ein Gefühl der Sicherheit und der Kontrolle haben. Lassen Sie sich nicht dazu verleiten, die Fahrer zu früh mit dem Fahren beginnen zu lassen. Vergewissern Sie sich, dass die Geschwindigkeit und die Annahme am Anfang auf die jeweils niedrigste Stufe gestellt sind.

ÜBEN IM STAND

1. Vergewissern Sie sich, dass der Schlüsselschalter ausgeschaltet ist.
2. Heben Sie die Maschine auf einen Ständer oder Block, damit das Hinterrad zwei bis fünf Zentimeter vom Boden entfernt ist. Vergewissern Sie sich, dass das Bike stabil steht und nicht wackeln oder vom Ständer herunterfallen kann.
3. Setzen Sie den Fahrer auf die Maschine.
4. Erklären Sie alle Steuerelemente:
 - A. Gasgriff
 - B. Vorderradbremse (rechts).
 - C. Hinterradbremse (links).

Lassen Sie den Fahrer bei noch ausgeschaltetem Bike jeden Hebel ausprobieren.
5. Erklären Sie, dass es nun Zeit ist, bei eingeschaltetem Bike im Stand zu üben. Platzieren Sie die Füße des Fahrers entweder auf den Fußrasten oder auf den Boden. Vergewissern Sie sich jedenfalls, dass der Fahrer Stiefel ohne Senkel und keine lockere Kleidung trägt.
6. Beginnen Sie mit beiden Händen auf der Lenkerstange.
7. Lassen Sie den Fahrer bei eingeschaltetem Bike mit den Händen auf dem Lenker das Betätigen des Gasgriffs üben. Das Ziel besteht darin, ein Gefühl für den Gasgriff zu entwickeln und diesen nicht als „An-Aus“-Schalter zu verwenden. Das ist sehr wichtig.

FAHREN SIE ERST, WENN DIES VOLLSTÄNDIG ERLERNT WURDE.

8. Üben Sie die Verwendung der Hinterradbremse zum Abbremsen des Hinterrads, während Sie die Verwendung des Gasgriffs üben. Vergewissern Sie sich, dass dies koordiniert ausgeführt wird. Gasgriff und Bremse sollten nicht gleichzeitig betätigt werden.

LASSEN SIE DAS KIND DAS BIKE NICHT FAHREN, SOLANGE DIESE FERTIGKEITEN NICHT BEHERRSCHT WERDEN!

HINWEIS

Lassen Sie den Fahrer nicht fahren, wenn er die Steuerelemente nicht vollständig versteht und diese Fertigkeiten nicht nachweist. Er kann es später nochmals versuchen, wenn er dazu bereit ist. Die Fahrer müssen in IHREM Tempo lernen.

WARNUNG!

Überschätzen Sie nicht das Können des Fahrers! Erlauben Sie nur fähigen Fahrern, die vollständig eingewiesen wurden, das Bike zu fahren. Lassen Sie unerfahrene Fahrer erst auf das Bike, wenn sie bewiesen haben, dass sie die Steuerelemente vollständig bedienen können. Beginnen Sie immer mit den niedrigsten Einstellungen.

Nachdem der Fahrer die Steuerelemente verstanden hat und mit diesen gut zurechtkommt, ist es Zeit für die erste Fahrt. Der Fahrer muss dafür richtig in angemessener Schutzkleidung gekleidet sein. Stiefel, Handschuhe, ein Helm und Schutzbrille sind erforderlich.

Der Ort muss flach, offen und sicher ohne irgendwelche Hindernisse sein. Die Maschine muss richtig eingestellt sein, wobei die Geschwindigkeit auf eine niedrige Stufe und die Gas-Annahme auf die niedrigste Stufe gestellt sein muss.

1. Vergewissern Sie sich, dass das Bike ausgeschaltet ist.
2. Der Fahrer kann aufsteigen, während das Bike von einem Erwachsenen gehalten wird.
3. Der Fahrer kann nun den linken Fuß nach hinten strecken und den Seitenständer nach oben klappen. Lassen Sie dabei einen Erwachsenen das Bike halten!
4. Weisen Sie den Fahrer an, die Maschine hin und her sowie vor und zurück zu bewegen, um sich mit dem Gewicht des Bikes vertraut zu machen.
5. Der Fahrer kann die Maschine nun einschalten.
6. Bevor der Gasgriff betätigt wird, kann der Fahrer die Beine wie einen Ausleger nach vorne und auf die Seite spreizen.
7. Der Fahrer kann nun den Gasgriff (so langsam wie möglich) betätigen und losfahren. Weisen Sie ihn an, loszufahren und anzuhalten, loszufahren und anzuhalten...wobei er unter Einsatz der Bremsen anhält. Helfen Sie dem Kind, wann immer möglich, indem Sie Ihre Hand auf dem hinteren Schutzblech platzieren.
8. Sobald der Fahrer mit dem Fahren vertraut ist, kann er versuchen, weiterzufahren und seine Füße beim Wegfahren auf die Fußrasten stellen.
9. Schalten Sie das Bike nach dem Anhalten aus.

WARNUNG!

NUR OFFROAD-EINSATZ!

OSET Mini-Bikes sind ausschließlich für den Offroad-Einsatz vorgesehen und dürfen nicht auf öffentlichen Straßen oder Gehsteigen verwendet werden. Bitte informieren Sie sich über alle örtlichen Gesetze und beachten Sie diese.

VORSICHT

Wenn der Fahrer das Bike fallen lässt, vergewissern Sie sich, dass das Bike AUSGESCHALTET ist, bevor Sie es aufheben. Es empfiehlt sich, das Bike auszuschalten, wann immer kein Fahrer auf dem Bike ist.

Sobald die Grundlagen erlernt sind, kann das Ansprechverhalten des Bikes entsprechend dem steigenden Können des Fahrers angepasst werden. Stellen Sie höhere Annahme-Einstellungen immer mit Vorsicht ein. Jegliche Änderungen müssen klein sein und in Schritten erfolgen. Verändern Sie die Einstellungen nicht in großen Schritten unter der Annahme, der Fahrer würde damit zurechtkommen. **LERNEN SIE LANGSAM!**

Bevor der Fahrer zu schnell fährt, ist es sinnvoll, dass er das Bike „richtig“ zu fahren lernt. Das bedeutet: im Stehen und unter Kontrolle. Es ist sehr schwierig, das Aufstehen zu lernen, wenn der Fahrer die Betätigung des Gasgriffs noch nicht gut beherrscht.

- Ein Erwachsener sollte hinter dem Fahrer stehen und ihn bei der Taille halten, während die Maschine steht und der Fahrer auf dem Bike sitzt.
- Der Fahrer muss die richtige Position einnehmen, indem er eine lockere Standposition einnimmt und dabei den Lenker so greift, dass sein Gewicht nicht von seinen Händen getragen wird.
- Wenn der Fahrer dazu bereit ist, kann er den Gasgriff – leicht und unter Kontrolle – betätigen. Ein Erwachsener sollte mitlaufen und das Kind, wenn nötig, stützen.
- Sobald das Fahren im Stehen gemeistert wird, ist es an der Zeit, etwas Technik zu lernen.

HINWEIS

Ein häufiger Fehler besteht (aus unserer Sicht) darin, Kinder auf Maschinen zu setzen, die zu groß für sie sind. Bitte beachten Sie, wie groß der mehrfache Weltmeister Dougie Lampkin und der mehrfache US-Meister Geoff Aaron auf ihren Bikes sind. **Ein Bike, das im Sitzen zu klein wirkt, kann genau richtig sein, wenn der Fahrer in der richtigen Position steht.** OSET Bikes sind darauf ausgelegt, im Stehen gefahren zu werden. Wenn die Maschine zu groß für das Kind ist, hat es keine ausreichende Kontrolle über das Bike und kann somit keine Techniken entwickeln. Um die richtige Technik zu entwickeln, ist es für den Fahrer besser, zu groß als zu klein zu sein.



Das Erlernen von richtigen Trials-Fahrtechniken bringt den Fahrer in eine gute Position für alle Fahrformen, die später noch kommen. Der Trials-Fahrer lernt bei niedriger Geschwindigkeit, wie man die Maschine steuert und wie man das richtige Können einsetzt, um enge Kurven zu fahren und andere Techniken auszuführen. Viele Fahrer denken, dass man eine Kurve fährt, indem man einfach den Lenker dreht. Das ist intuitiv, aber falsch! Wenn das Fahren von engen Kurven richtig erlernt ist, kommen viele andere Fertigkeiten ganz von selbst.

1. Der Fahrer kann, während er geradlinig fährt, üben, das Bike zuerst auf die eine Seite, dann auf die andere Seite zu neigen. Er wird merken, dass das Bike anfängt, in die Kurve zu gehen, wenn er das macht.
2. Um eine enge Kurve zu fahren, neigen Sie das Bike nach innen.
3. Das Gewicht sollte auf der „äußeren“ Fußraste ruhen und die Knie sollten nach außen gerichtet sein.
4. Der Fuß auf der äußeren Fußraste kann ebenfalls nach außen zeigen.
5. Der innere Arm kann fast durchgestreckt werden, der äußere Arm wird gebeugt und die Schultern sollten parallel zum Winkel des Lenkers sein.

Das Kurvenfahren ist die allerwichtigste Technik. Sobald dies beherrscht wird, kommen viele andere Techniken. Das Fahren von Kurven auf diesem Niveau erfordert die vollständige Kontrolle über die Maschine. Dies ist nur möglich, wenn der Fahrer sämtliche Feinheiten hinsichtlich Gleichgewicht, Körperposition und Gasgriffsteuerung versteht.



HINWEIS

Eine erstaunliche Anzahl an Techniken können für Kinder ganz intuitiv sein. In vielen Fällen finden die Fahrer ganz einfach heraus, was am besten funktioniert, und bleiben dann dabei. Einfache Anweisungen wie „lehn dich auf die Seite“ sind oft der Startpunkt dafür, dass alles andere richtig gemacht wird. Je ausgereifter diese Technik durchgeführt wird, desto besser funktioniert sie. Das Ziel besteht darin, Kurven bei "vollem Lenkeinschlag" zu fahren. Wenn ein Kind dies beherrscht, wird es wahrscheinlich ein großartiger Fahrer werden. Nur wenige Erwachsene sind dazu imstande! Es kann auch helfen, Trials-Lehrvideos anzusehen. Viele Kinder lernen einfach durchs Zusehen.

Dieses Handbuch sollte für den Anfang ausreichen. Weitere Techniken können von diesem Handbuch nicht abgedeckt werden. Eine Technik sollte immer langsam und sicher erlernt werden. Beachten Sie, dass OSET Bikes als Trials-Bikes vorgesehen sind und somit für langsames Fahren entwickelt wurden und darauf ausgerichtet sind.

Genießen Sie die Fahrt!

Dem Erstkäufer wird gewährleistet, dass der Rahmen und die Bauteile von OSET Elektro-Dirt-Bikes, ausgenommen Akku, Reifen und innere Schläuche, für einen Zeitraum von sechzig (60) Tagen ab Kaufdatum frei von Material- und Verarbeitungsfehlern sind. Dem Erstkäufer wird gewährleistet, dass der Akku für einen Zeitraum von dreißig (30) Tagen ab Kaufdatum frei von Material- und Verarbeitungsfehlern ist. Es wird gewährleistet, dass Reifen und Schläuche für einen Zeitraum von dreißig (30) Tagen frei von Herstellungs- und Materialfehlern sind. Diese Reifen- und Schlauch-Gewährleistung schließt Platten, Schnitte im Reifen, Schleudern, Reifenpannen aufgrund von zu starker Befüllung oder eine andere solche fälschliche Verwendung oder normale Gefahren nicht ein. Die Gewährleistung beschränkt sich auf die Reparatur und/oder den Austausch des Bikes und/oder der Teile ein, deren Mangelhaftigkeit OSET feststellt, dies nach dem alleinigen Ermessen von OSET.

Die Eingeschränkte Gewährleistung von OSET deckt Folgendes nicht ab und gilt nicht für Folgendes: übliche Abnutzung; jeglichen Schaden, Ausfall und/oder Verlust aufgrund eines Unfalls, aufgrund von Versand, eines falschen Gebrauchs, aufgrund von Vernachlässigung, Missbrauch und/oder dem Unvermögen, Anleitungen oder Warnungen im jeweiligen Benutzerhandbuch oder anderem Druckmaterial, das mit dem Produkt geliefert wird, zu befolgen; Schaden, Ausfall und/oder Verlust aufgrund der Verwendung des Produkts für Stunts, Sprünge, Geschwindigkeitswettbewerbe, unangemessene Offroad-Fahrten, Akrobatik, Tricks oder ähnliche Aktivitäten oder aufgrund jeglicher anderen Verwendung, für welche diese Produkte nicht speziell ausgelegt sind. Diese Gewährleistung gilt nicht für Produkte oder – mechanische und/oder elektrische – Bestandteile, deren ursprüngliche Konfiguration in irgendeiner Weise von irgendeiner Person geändert wurde. OSET übernimmt keine Haftung und/oder Verantwortung für jeglichen Schaden, Ausfall oder Verlust, der durch einen nicht zugelassenen Service oder durch die Verwendung nicht zugelassener Teile hervorgerufen wird. Die Eingeschränkte Gewährleistung von OSET deckt keine OSET-Produkte, die zum Verleih oder zu gewerblichen Zwecken verwendet werden, ab und gilt nicht für diese, es sei denn, das spezifische Produkt wird von OSET als zugelassen für den Verleih oder zu gewerblichen Zwecken bezeichnet, gekennzeichnet oder vermarktet. Alle Gewährleistungsansprüche sind dem verkaufenden Einzelhändler gegenüber geltend zu machen. Der verkaufende Einzelhändler hat als Erster Gewährleistungsbetreuung und Kundenservice anzubieten. OSET kann die Gewährleistungsleistung auf alleiniges Ermessen von OSET erbringen. Bevor ein Gewährleistungsanspruch genehmigt werden kann, muss der Erstbesitzer des Produkts einen Kaufnachweis erbringen. Diese Eingeschränkte Gewährleistung umfasst keinesfalls irgendwelche Kosten, die mit dem Versand und/oder Transport zum oder vom Einzelhändler oder zu oder von OSET verbunden sind. Der Austausch durch ein Ersatzteil, durch ein vom Werk wieder zugelassenes Teil oder die Reparatur von jeglicher defekter Ware und/oder einem ihrer Bestandteile oder die Auszahlung eines dem ursprünglichen Kaufpreis eines solchen Produkts entsprechenden Betrags liegt im alleinigen Ermessen von OSET. Der Erstbesitzer hat für alle Arbeitskosten in Verbindung mit jeglichen Gewährleistungsansprüchen aufzukommen. Diese Gewährleistung ersetzt alle vorherigen Gewährleistungen. Die hierin genannte Gewährleistung gilt anstelle jeglicher anderen Gewährleistung, die nicht ausdrücklich hierin festgelegt ist, und schließt diese ausdrücklich aus, egal ob ausdrücklich oder stillschweigend durch Gesetze oder anderswie, dies einschließlich, jedoch nicht beschränkt auf jegliche Gewährleistung der Marktfähigkeit und/oder die Eignung zu einem bestimmten Zweck. OSET übernimmt keine Haftung oder Verantwortung für zufällige oder Folgeverluste, -schäden, -aufwendungen in Verbindung mit ihren elektrischen Dirt-Bike-Produkten. Die Haftung von OSET hierunter beschränkt sich ausdrücklich auf den Austausch von Waren in Übereinstimmung mit der Gewährleistung oder – nach alleinigem Ermessen von OSET – auf die Rückerstattung eines dem ursprünglichen Kaufpreis des betroffenen Produkts entsprechenden Betrags. ACHTUNG: Manche Staaten oder Länder erlauben den Ausschluss oder die Einschränkung von Folgeschäden möglicherweise nicht und daher gelten solche Einschränkungen möglicherweise nicht für den Konsumenten, bei dem solche unzulässigen Ausschlüsse zutreffen.



OSET Corp, 425 Kristen Ct, Unit 6, Montrose, CO 81401
(303) 990-2390. info@osetbikes.com. www.osetbikes.com.

WARNUNG!

FAHREN SIE VORSICHTIG!

Benutzen Sie OSET Bikes niemals in unsicheren Situationen! Befolgen Sie alle Anweisungen. Befolgen Sie alle Gesetze.

BESUCHEN SIE DIE OSET-WEBSITE FÜR IHR LAND, UM:

ERSATZTEILE UND ZUBEHÖR ZU KAUFEN.
BEITRÄGE ZUR FORTGESCHRITTENEN EINRICHTUNG DER MASCHINE
UND ZU FORTGESCHRITTENEN TECHNIKEN ZU LESEN.

Importeur-Informationen finden Sie unter www.osetbikes.com.

OSET KONTAKTDATEN

OSET Corp
425 Kristen Ct, Unit 6
Montrose
CO 81401
USA
303 990-2390
www.osetbikes.com
info@osetbikes.com

OSET Bikes Ltd
Unit 5-6, Highfield Business Park
Sidney Little Road
St Leonards-on-Sea
East Sussex TN38 9UB
01424 834440
www.osetbikes.co.uk
info@osetbikes.co.uk

www.facebook.com/osetbikes

www.twitter.com/osetbikes

OSET gibt es in über 25 Ländern. Informationen zu Importeuren/Zwischenhändlern finden Sie unter www.osetbikes.com



<http://www.OSETBIKES.com>

info@OSETBIKES.com